

EXTINGUISHER STOPPER®

Zur Verhinderung von Diebstahl, willkürlicher Beschädigung oder Missbrauch von Feuerlöschern

Falls Sie es leid sind, Feuerlöscher dauernd ersetzen oder frisch auffüllen zu müssen, ist diese robuste, eingriffssichere, unabhängige Vorrichtung das, was Sie brauchen. Sie hat sich zur Verhinderung von Diebstahl, Missbrauch oder willkürlicher Beschädigung von Feuerlöschern als äußerst effizient erwiesen. Der Extinguisher Stopper ist so konstruiert, dass der Feuerlöscher im Notfall frei zugänglich ist und er im Brandfall kein Hindernis darstellt.

Wie funktioniert der Extinguisher Stopper?

Wird der vom Extinguisher Stopper geschützte Feuerlöscher von seinem normalen Standort entfernt, so gibt der integrierte akustische Melder ein durchdringendes Alarmsignal ab. Das deutlich sichtbare Stopzeichen dient dem Zweck, eine ungerechtfertigte Handhabung zu verhindern. Die Vorrichtung ist einfach zu installieren und zur Erleichterung der Wartung des Feuerlöschers wird ein Inaktivierungskabel mitgeliefert. Der Extinguisher Stopper ist komplett mit einem Bedienungskabelkit und einer PP3 Alkalibatterie von 9V ausgestattet.



STI 6200

Merkmale

- Ein klar ersichtliches Stopzeichen verhindert die ungerechtfertigte Handhabung des Feuerlöschers.
- Wird die Vorrichtung aktiviert, so ertönt ein starkes Warnsignal von 98 dB (falls erwünscht kann das Volumen niedriger auf 95 dB eingestellt werden).
- Eine unabhängige Stromquelle in Form einer 9V Gleichstromalkalibatterie wird mitgeliefert.
- Garantie für das Gehäuse gegen Beschädigung während der gesamten Nutzungsdauer der Sicherheitsvorrichtung (die Garantie für die elektronischen Teile beträgt ein Jahr).
- Praktisch unzerstörbares Polycarbonatgehäuse.
- Zur Wartung durch befugtes Personal wird ein Inaktivierungskabel mitgeliefert.
- Für Spezialapplikationen sind auch fernbedienbare 12 oder 24 V Gleichstrom-Modelle lieferbar.
- Kompakte Konstruktion (127mm Durchmesser, 48mm tief), lässt sich ohne weiteres neben dem Feuerlöscher montieren.
- Bezüglich Feuerlöschern, die in Spezialschränken untergebracht sind, vergleiche STI 6255 Mini Theft Stopper.

Teilnummer

STI 6200
STI 6205

Extinguisher Theft Stopper gegen Diebstahl Ersatzbedienungskabelkit

Es sind auch Modelle zum gleichzeitigen Schutz von zwei Feuerlöschern lieferbar. **Anmerkung:** Die 2600 Sicherheitsvorrichtung wird komplett für die Installation an einem einzigen Feuerlöscher geliefert.

Falls Sie einen Produktkatalog
wünschen, rufen Sie uns bitte unter
Nummer
+44 (0) 800 085 1678



Safety Technology International (Europe) Ltd.
Unit 49G Pipers Road • Park Farm Industrial Estate • Redditch
Worcestershire • B98 0HU • England • Tel: 44 (0) 1527 520 999
Fax: 44 (0) 1527 501 999 • Freephone: 0800 085 1678 (UK only)
E-mail: info@sti-europe.com • Web: www.sti-europe.com

Abmessungen und technische Informationen

Installationsanleitungen

- Eine geeignete Stelle für das Anbringen des Extinguisher Stoppers derart auswählen, dass das Kabel um den Hals des Löschergeräts befestigt werden kann. Sicherstellen, dass der Zugang zum Löschergerät im Brandfall nicht behindert wird.
- Mit dem mitgelieferten Schraubenzieher die Abdeckung von der Vorrichtung entfernen. Das zusammen mit der Vorrichtung gelieferte Inaktivierungskabel nicht entfernen.
- Die Befestigungspositionen mit Hilfe der Grundplatte als Muster markieren.
- Löcher bohren, die Wandbefestigungen anbringen und die Grundplatte mit den mitgelieferten Schrauben befestigen.
- Die Batterie und das Inaktivierungskabel entfernen. Ein Ende des Bedienungskabels in die Alarmvorrichtung einführen, die Batterie einstecken und die Abdeckung wieder aufsetzen.
- Das Bedienungskabel um den Hals des Löschergeräts legen und die Aluminiumdichtung mit einer Hochleistungsriffelzange befestigen.
- Das Inaktivierungskabel für das Warten der Alarmvorrichtung oder des Löschergeräts aufbewahren.

Batterie

Zum Auswechseln der Batterie, anstelle des Bedienungskabels das Inaktivierungskabel einführen. Die Abdeckung der Alarmvorrichtung mit Hilfe des mitgelieferten Schraubenziehers entfernen. Die Batterie aus der Haltevorrichtung herausziehen, das Verbindungsstück lösen und wegwerfen. Mit einer neuen 9V-Batterie (STI-Teil-Nr. BAT 9V Gleichstrom) ersetzen und die Abdeckung wieder schließen. Das Inaktivierungskabel herausziehen und das Bedienungskabel wieder einführen.

Service

Zur Wartung des Löschergeräts das Bedienungskabel einfach von der Alarmvorrichtung entfernen und durch das Inaktivierungskabel ersetzen. Wird das Löschergerät durch ein neues ersetzt, so sollte ein neues Bedienungskabel eingeführt werden (Bestellnummer STI6205).

Spezifikationen

Gehäuse	3 mm Polycarbonat
Größe	127mm breit, 127mm hoch, 48mm tief
Stromquelle	9 V Gleichstrom-Alkalibatterie
Melderleistung	95 Decibel – niedrig 98 Decibel – hoch
Kabel	3mm verzinkter Stahl
Notstrom	keiner
Alarmstrom	40 mA bei 95 dB 150 mA bei 98 dB

*12V Gleichstrom- und 24V Gleichstrom-Modelle sind ebenfalls lieferbar.

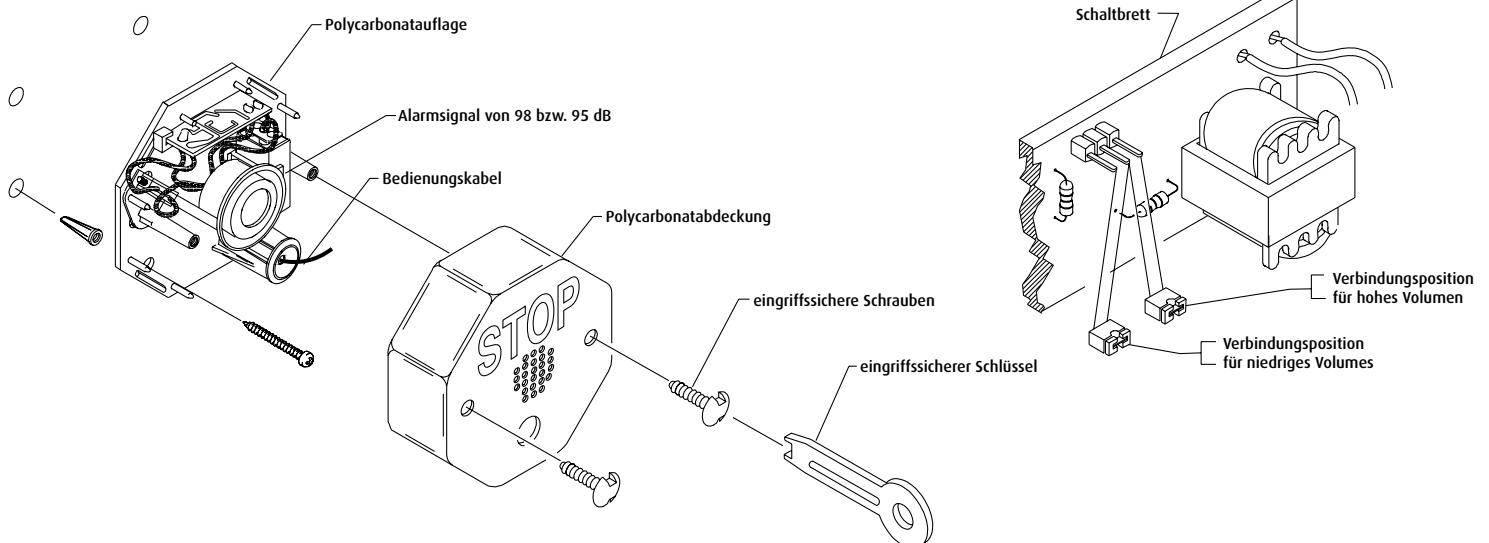
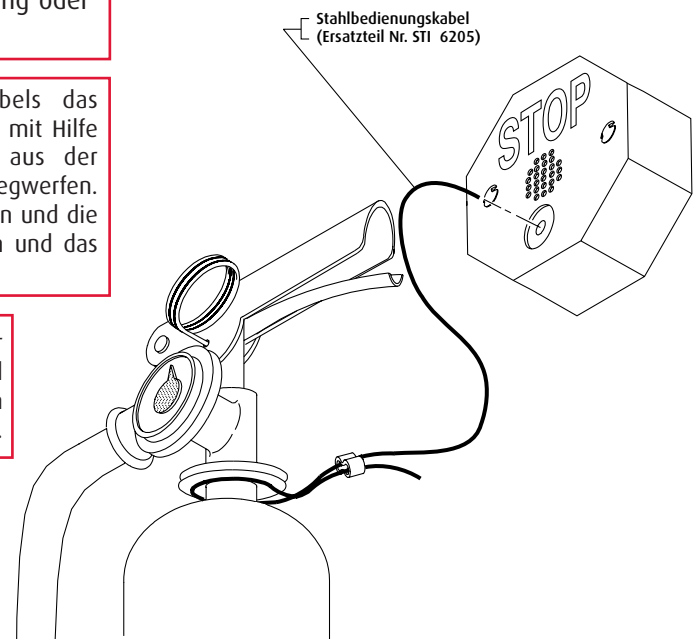

Brauchen Sie zusätzliche Informationen? Dann rufen Sie bitte unser technisches Unterstützungsteam unter **+44 (0) 800 085 1678**.