

# STI Mini Theft Stopper®



STI-6255

## PRODUKTÜBERSICHT

Der Mini-Diebstahlstopper ist eine kostengünstige und dennoch sehr effektive Möglichkeit, Feuerlöscher und eine Vielzahl anderer Feuerlöschgeräte vor Diebstahl und Missbrauch zu schützen. Das Gerät ist kompakt, hochwirksam und extrem vielseitig einsetzbar. Es stört die Brandbekämpfung in keiner Weise und seine einfache Konstruktion trägt zu seiner hohen Zuverlässigkeit bei.

## WIE FUNKTIONIERT DAS?

### Für freistehende Feuerlöscher oder Geräte

Der Mini Diebstahlstopper wird mit einem speziellen Clip geliefert, der auf verschiedene Weise verwendet werden kann. Der Zugstift eines Feuerlöschers kann durch die Löcher in beiden Zinken der Klemme geführt werden. Der Clip wird dann von der Dichtung des Feuerlöschers gehalten, und wenn die Dichtung gebrochen wird, um den Feuerlöscher zu benutzen, ertönt der Alarm. Der Stahlclip kann auch unter jeder Art von Ausrüstung platziert werden. Beim Anheben ertönt der Alarm sofort.

### Für Schränke mit Feuerlöscher, Feuerlöschschläuche oder Sprinklerabsperrventile

Der Mini-Diebstahlstopper wird neben der Tür oder im Schrank montiert und seine Reedschaltereinheit wird in der Türverriegelung montiert. Der passende Magnet wird in unmittelbarer Nähe an der Tür montiert. Beim Öffnen der Tür gibt das Gerät einen 95 dB (1 Meter) Warnalarm aus.

## MERKMALE

### Allgemeine Informationen

- Schützt freistehende und schrankgelagerte Feuerlöscher und andere Geräte.
- Drei Jahre Garantie gegen Bruch des Polycarbonatgehäuses (ein Jahr auf elektromechanische und elektronische Komponenten).

### Design

- Kompaktes Design (84mm Durchmesser x 25mm Tiefe), lässt sich leicht neben dem Feuerlöscher montieren.

### Construction

- Robuste ABS-Konstruktion.

### Installation

- Sehr vielseitig einsetzbar; kann an der Tür montiert oder direkt am Zugbolzen des Feuerlöschers montiert werden.
- Beeinträchtigt nicht die Verwendung von geschützten Feuerlöschgeräten.
- Einfach zu installieren.

### Elektronik

- Eine eigenständige 9 VDC-Alkali-Stromquelle ist vorhanden.
- Löst bei Aktivierung einen starken 95 dB (bei 1 Meter) Warnalarm aus.

### Optionen

- Drei Minuten automatischer Reset nach Aktivierung.
- Eine magnetische Reedschalteraktivierung für Schränke und Vitrinen und eine einzigartige Stahlkontaktklammeraktivierung für Feuerlöscherstifte und andere freistehende Geräte.
- Servicepin für autorisiertes Personal vorgesehen.
- Extrem kostengünstig und einfach zu installieren.

# STI Mini Theft Stopper®

Abmessungen und technische Informationen

## VERFÜGBARE MODELLE

- STI-6255** Mini Theft Stopper  
**STI-6255/M2** Doppelpunkt Mini Theft Stopper  
 (schützt 2 Feuerlöscher mit 2 Federklemmen)

### Zubehör:

- KIT-EA135** Service-Stift  
**KIT-131** Stahl-Kontaktklammer Schalter  
**KIT-132** Magnetischer Reedschalter



Stahl-Kontaktklammer Schalter



Magnetischer Reedschalter

## SPEZIFIKATIONEN

Gehäuse	3mm ABS
Abmessungen	84mm H x 84mm W x 25mm D
Sounder-Ausgang (bei 1 Meter)	95 dB
Betrieb	Stahl-Kontaktklammer Schalter Magnetischer Reedschalter
Standby-Strom	Keine
Alarmstrom	115 mA
Automatisches Zurücksetzen	3 Minuten

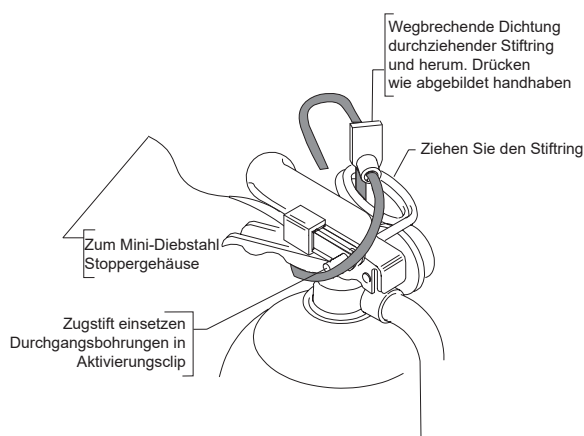
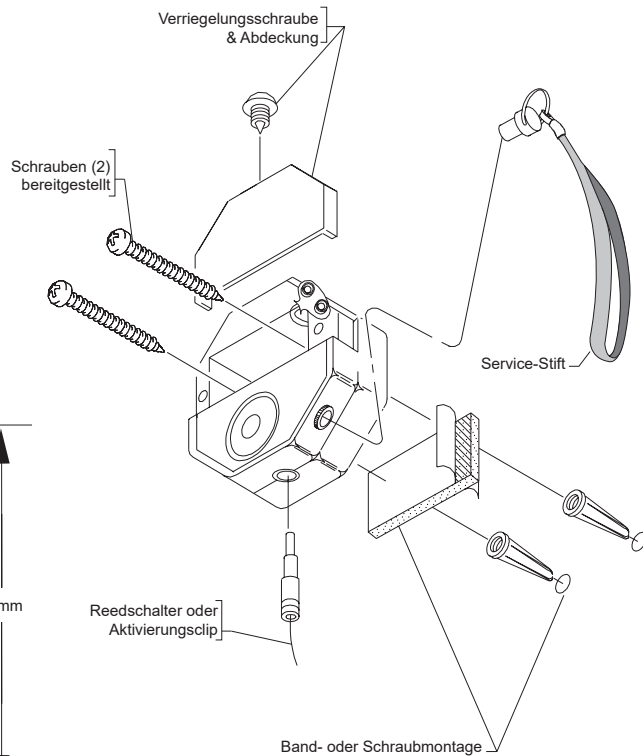

Stahl-Kontaktklammer Schalteraktivierung

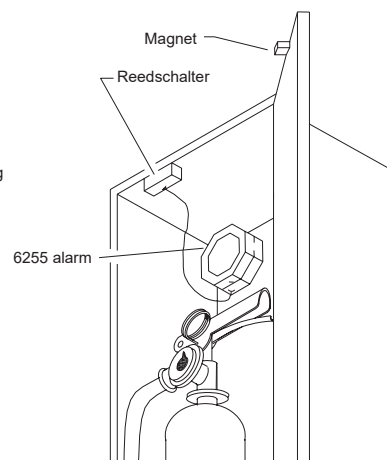

Magnetische Reedschalter-Aktivierung



**Safety Technology International**

Taylor House  
 34 Sherwood Road  
 Bromsgrove  
 Worcestershire  
 B60 3DR, England

Tel: +44 (0)1527 520 999  
 Fax: +44 (0)1527 501 999  
 info@sti-emea.com  
 www.sti-emea.com

2306 Airport Road  
 Waterford, Michigan  
 48327, USA

Tel: 248-673-9898  
 Fax: 248-673-1246  
 Toll-free: 0800-888-4784  
 info@sti-usa.com  
 www.sti-usa.com